

## Système de pompe à filtre

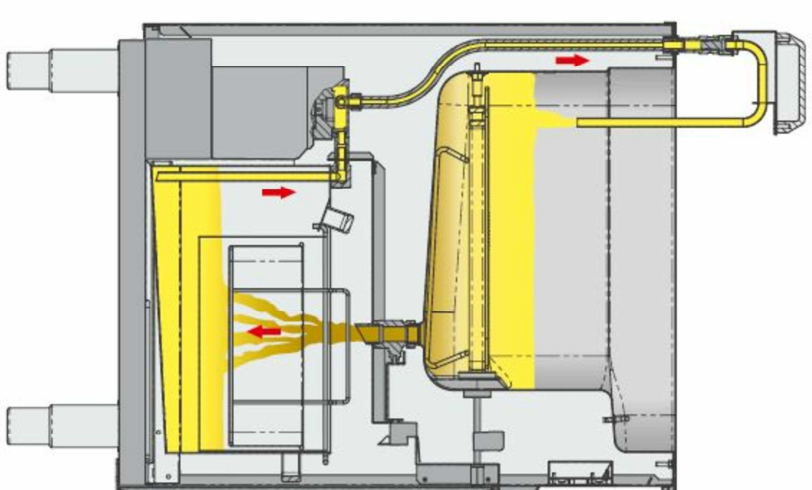

Données techniques	
Dimensions (L x P x H)	400 x 650 x 750/900 mm
Taille du panier	2x 140 x 320 x 155 mm
Capacité du panier	2x 1,25 kg
Capacité d'huile	2x 7.5 - 9.0 Liter
Puissance connectée	2x 8,0 kW
Tension	400 V 3 AC
Fusible	2x (3 x 16) A
Nombre de cuves	2
Nombre de paniers	2
Rendement – Produits frais	50 kg/h
Rendement – Produits surgelés	38 kg/h
Plage de réglage du thermostat	50-180/190 C°
Émission de chaleurs sensible	1,44 kW
Émission de chaleurs latente	11,20 kW
Émission de vapeur	16,48 kg/h
Val. dissipation	0,18 m <sup>2</sup> K/W (valeur-R)
Water protection	IPX4
Système de relevage automatique du panier	Option
Pompe à huile / graisse intégrée	Option
Modèle mobile	Option
Charnières de porte	gauche/droite

Câble inclus, SANS fiche

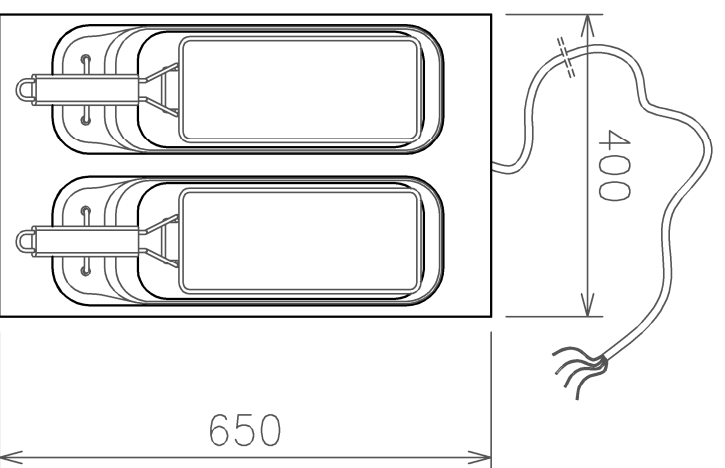

avec pompe



avec levage



avec pompe et levage



Sous réserve de modifications techniques

## Friteuses FrylineEVO sur pieds

### Modèles sur pied, panier à friture inclus

Type: SFR-EVO 42

Dessin no.: SFR-EVO 42

Index: 00

Nous sommes propriétaires des droits d'auteur de ce plan. Toute utilisation non autorisée par nos soins, même partielle, en particulier reproduction, communication ou cession à des tiers est interdite en vertu des dispositions en vigueur. Elle est donc répressible et peut donner lieu au versement d'une indemnisation.

A3	1:10	00	12.12.2024	NéV
Format	Echelle	Index	Date	Dessinateur

SALVIS AG  
CH-4665 Oftringen  
Tel: +41 62 788 18 18  
www.salvis.ch  
smart cooking

