

Filterpumpsystem

Inkl. Kabel 2m, OHNE Stecker

Technische Daten	Einbecken-Fritteuse
Abmessungen (LxTxH)	400 x 650 x 750/900 mm
Korbgrösse	300 x 320 x 155 mm
Füllmenge Korb	2.5 kg
Gesamtfüllmenge Öl	17.0-20.5 Liter
Anschlusswert	16.0 kW
Spannung	400 V 3 AC
Absicherung	3 x 25 A
Anzahl Becken	1
Anzahl Körbe	1
Fritterleistung gekühlt	50 kg/h
Fritterleistung TK	38 kg/h
Regelbereich Thermostat	50-190 C°
Wärmeabgabe sensibel	1.44 kW
Wärmeabgabe latent	11.20 kW
Dampfabgabe	16.48 kg/h
Gerätegeräusch	≤ 70 dB (A)
Isolationswert bei 170°C	0.18 m²K/W (R-Wert)
Schutzgrad gegen Wasser	IPX4
Automatischer Hebelift	optional
Integrierte Öl-Fettpumpe	optional
Mobile Ausführung	optional
Türbandung	rechts & links

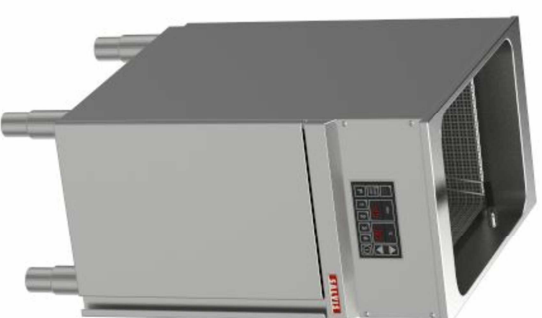
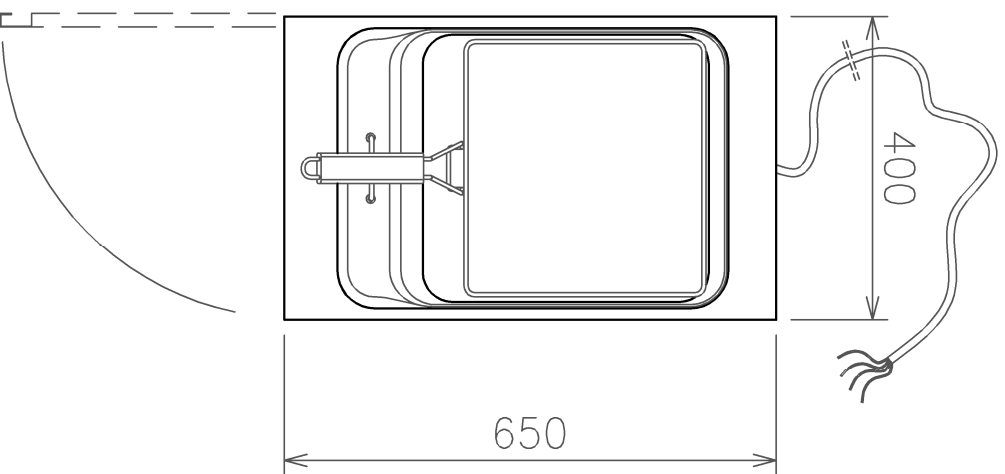

mit Pumpe



mit Lift



mit Pumpe und Lift



Technische Änderungen vorbehalten

A3	1-10	00	12.12.2024	NeV
Format	Massstab	Index	Datum	Zeichner

Standfritteusen FrylineEVO

Standmodelle inkl. Frittierkorb

Typ: SFR-EVO 41

Zeichnung Nr. SFR-EVO 41

Index 00

Das Urheberrecht dieser Zeichnung steht uns zu. Jede von uns nicht genehmigte Benutzung, auch auszugsweise, insbesondere Vervielfältigungen, Mitteilung oder Überlassung an andere, ist nach den geltenden Bestimmungen unzulässig, also strafbar und macht schadensersatzpflichtig.

SALVIS AG
CH-4665 Oftringen
Tel. +41 62 788 18 18
www.salvis.ch
smart cooking

